

円型エアベアリング

C：丸型

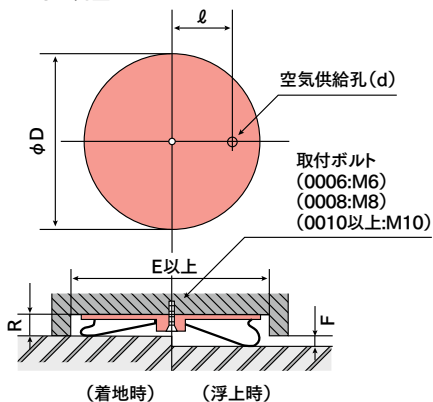

S：角型

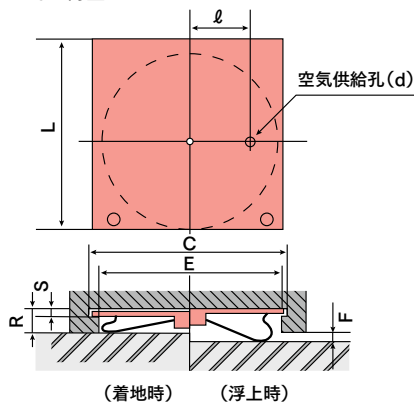

標準型		中圧型		高圧型		外型 (mm)				取付寸法 (mm)				揚程 F (mm)	消費 流量 Q (Nm ³ /min)	質量 (kg)	
型式 (0.15MPa)	能力 (kN)	型式 (0.25MPa)	能力 (kN)	型式 (0.35MPa)	能力 (kN)	丸型 (C)		角型 (S)		供給口径 d (Rc)	スペーサー R	挿入幅 C	支持幅 E				スキマ S
						外寸 D	供給位置 ℓ	外寸 L	供給位置 ℓ								
B1-0006	2.3 (230kg)	-	-	-	-	150	55	150	55	1/8	11	-	-	-	6	0.12	0.7
B1-0008	4.3 (430kg)	-	-	-	-	195	55	230	55	1/4	14	234	214	9	8	0.12	2.0
B1-0010	6.2 (620kg)	-	-	-	-	260	80	290	50	3/8	22	294	274	9	10	0.14	3.3
B1-0012	9.0 (900kg)	-	-	-	-	310	105	340	100	3/8	22	344	324	9	12	0.16	4.7
B1-0014	12.0 (1200kg)	C19-0014	20.0 (2000kg)	-	-	360	125	390	100	3/8	22	394	374	9	14	0.18	5.9
B1-0017	19.0 (1900kg)	C19-0017	31.0 (3100kg)	-	-	440	165	470	170	3/8	22	474	454	9	17	0.20	9.0
B1-0020	26.0 (2600kg)	C19-0020	43.0 (4300kg)	-	-	515	207	550	175	3/8	22	554	534	9	20	0.25	12.0
B1-0024	34.0 (3400kg)	C19-0024	57.0 (5700kg)	-	-	610	255	640	220	3/8	25	644	624	9	22	0.35	17.0
B1-0030	55.0 (5500kg)	C19-0030	90.0 (9000kg)	-	-	765	331	800	305	1/2	25	804	784	9	22	0.45	27.0
B1-0036	80.0 (8000kg)	C19-0036	133.0 (13300kg)	-	-	915	380	950	380	1/2	25	954	934	9	25	0.60	36.0
-	-	C19-0043	189.0 (18900kg)	-	-	-	-	1,118	470	1/2	32	-	1,130	-	30	0.90	25.0
-	-	C19-0048	225.0 (22500kg)	E19-0048	315.0 (31500kg)	-	-	1,220	533	3/4	32	-	1,230	-	40	1.20	30.0
-	-	-	-	E19-0054	390.0 (39000kg)	-	-	1,420	615	3/4	40	-	1,430	-	40	1.40	38.0